

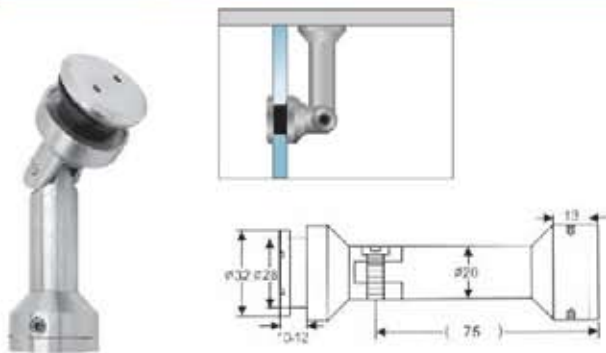

Formatec S.R.L.
Industrial

CONECTOR MURO - VIDRIO (MÓVIL)



La perforación en el vidrio debe ser plana de 26 mm

A8000A-3

CONECTOR VIDRIO - VIDRIO - VIDRIO

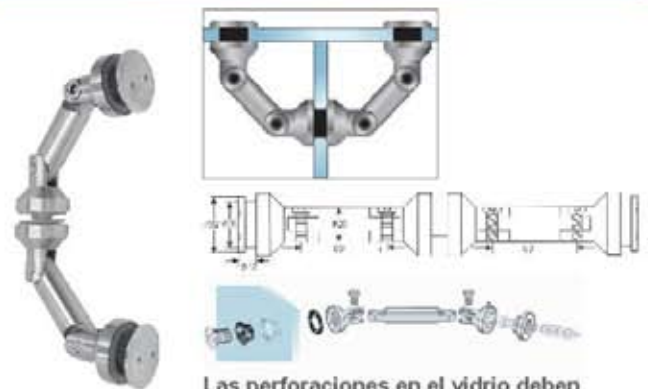

Las perforaciones en el vidrio deben ser planas de 26 mm

A8000A-4

CONECTOR MURO - VIDRIO (MÓVIL)



Las perforaciones en el vidrio deben ser planas de 26 mm

A8000A-2

CONECTOR ECONÓMICO MURO - VIDRIO



SA-CFE-SSS

CONECTOR VIDRIO - VIDRIO (MÓVIL)

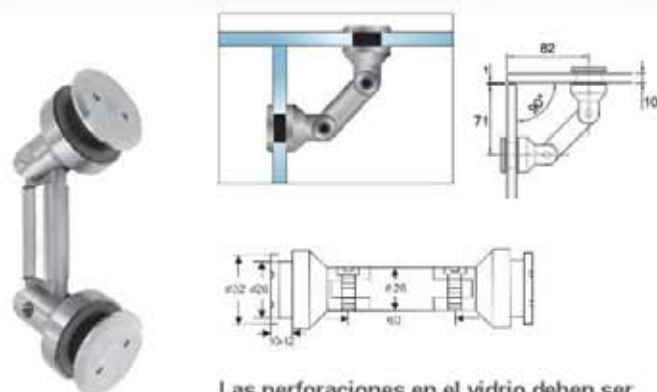

Las perforaciones en el vidrio deben ser planas de 26 mm

A8000A-1

CONECTOR ECONÓMICO MURO - VIDRIO

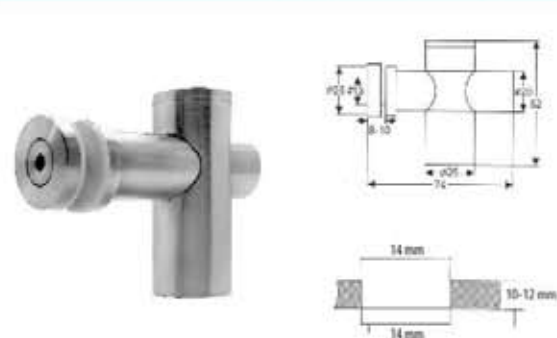

Las perforaciones en el vidrio deben ser planas de 14 mm

A9300A-2

CONECTOR REGULABLE (LIVIANO)

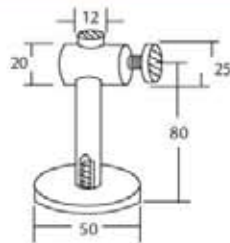

*Es regulable en dirección vertical.
Perforación en vidrio de 13 mm

AE01 (20X1)

CONECTOR REGULABLE (PESADO)

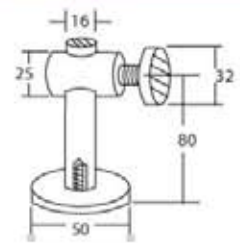

*Es regulable en dirección vertical.
Perforación en vidrio de 13 mm

AE01 (25X1)

CONECTOR REGULABLE DOBLE (LIVIANO)

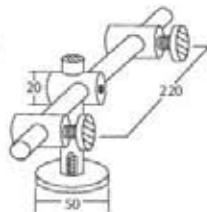

AE02 (20X2)

*Es regulable en dirección vertical y horizontal. Perforación en vidrio de 13 mm

TACO EXPANSIVO INOXIDABLE 3/8 X 1 7/8



Z0461

Especial para anclar para piezas AE01 y AE02

CONECTOR REGULABLE DOBLE (PESADO)

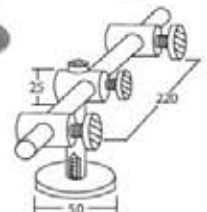

AE02 (25X2)

*Es regulable en dirección vertical y horizontal. Perforación en vidrio de 13 mm

Estos conectores regulables permiten ajustarse a la hora de la instalación ya que no todos los pisos y techos son perfectamente paralelos, le ayudaran a tener una instalación más fácil y rápida!!!

Acero Inoxidable 304 - Acabado satinado



Sarmiento N°1489 - (B1878JDF) Quilmes, Pcia.Bs As.

Celular: +54 (011) 5635-3584

Línea: +54 (011) 7503-0832

<http://formatecsrl.com.ar/>

info@formatecsrl.com.ar

